

# Instruction manual V1.1\_Dutch



SEKURFIT™

 **SEKURIT  
service**



## 1. Voordat u begint

- Lees alle instructies zorgvuldig door.
- Bewaar de instructies voor toekomstig gebruik.
- Plaats het product altijd op een vlakke, stevige en stabiele ondergrond.
- Houd alle kleine onderdelen en verpakkingsmaterialen van dit product uit de buurt van baby's en kinderen, aangezien ze een ernstig verstikkingsgevaar kunnen vormen.
- Gebruik de SEKURFIT™ tafel alleen voor het doel waarvoor deze is ontworpen: voorbereiding van autoglas voor installatie op een voertuig.
- Het maximale gewicht dat op de SEKURFIT™ tafel geplaatst kan worden is 64 kg.
- Zorg ter behoud van de stabiliteit dat de glasonderdelen goed geplaatst zijn binnen de steunhoek gevormd door de vier poten van de SEKURFIT™ tafel.
- Draag veiligheidshandschoenen om oppervlakkige snijwonden, het scheuren van de huid of het beknellen van uw vingers te voorkomen. Het wordt aanbevolen veiligheidshandschoenen te dragen met een snijweerstandindex hoger dan D.
- Dezelfde aanbevelingen gelden bij het dragen of aanpassen van autoglasproducten.
- Relevante referenties voor veiligheidshandschoenen zijn beschikbaar op de Sekurit Service Webshop onder:



Sekurit service code	Product description
9207801004	Gloves ANSELL Hyflex® 11-561 - Size 8
9207801006	Gloves ANSELL Hyflex® 11-561 - Size 9
9207801007	Gloves ANSELL Hyflex® 11-561 - Size 10
9207801005	Gloves ANSELL Hyflex® 11-561 - Size 11

SEKURFIT™



## 2. Belangrijkste onderdelen

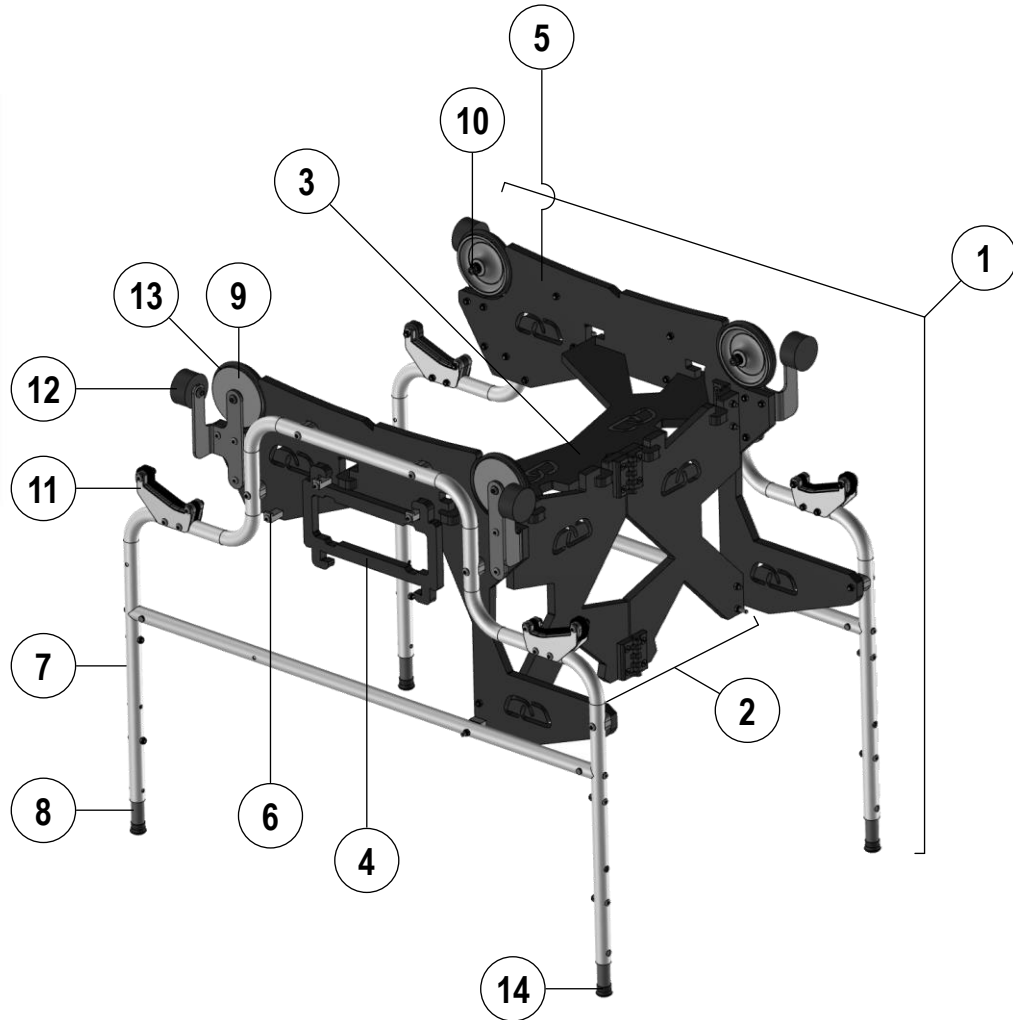

Ref.	Name (English)	Name (Dutch)
①	Lateral frame	Zijframe
②	Central flipping frame	Opklapbaar middenframe
③	Upper plate	Bovenste plaat
④	Locking plate	Vergrendelingsplaat
⑤	Ski	Glijpaneel
⑥	Hook	Haak
⑦	Main tube	Hoofdbuis
⑧	Leg tubes	Verstelbare poot
⑨	Roller	Roller
⑩	M8 lock nut	M8-borgmoer
⑪	Glass support	Ruitsteun
⑫	Glass stopper	Ruitstopper
⑬	Roller tread	Rolloper
⑭	Rubber end cap	Rubberen dop

SEKURFIT®

 SEKURIT  
service

## 3. Montage-instructies 1/2

### 3.1. Uitklappen SEKURFIT™

- Uitgangspositie: ❶ SEKURFIT™ staat op zijn vier poten, ingeklapt. Verwijder de vergrendelingsplaat [4]:  
Hef de vergrendelingsplaat [4] op om deze los te maken van de vergrendelingsgleuven van de twee glijpanelen [5].
  - ❷ Vergroot de ruimte tussen de zijframes [1] door deze te draaien en van elkaar af te bewegen.
  - ❸ Verwijder de vergrendelingsplaat [4].
  - ❹ Plaats deze op de haken [6] aan de buitenzijde van het zijframe [1]. Eenmaal op zijn plaats, zal deze daar blijven, direct toegankelijk voor de gebruiker.

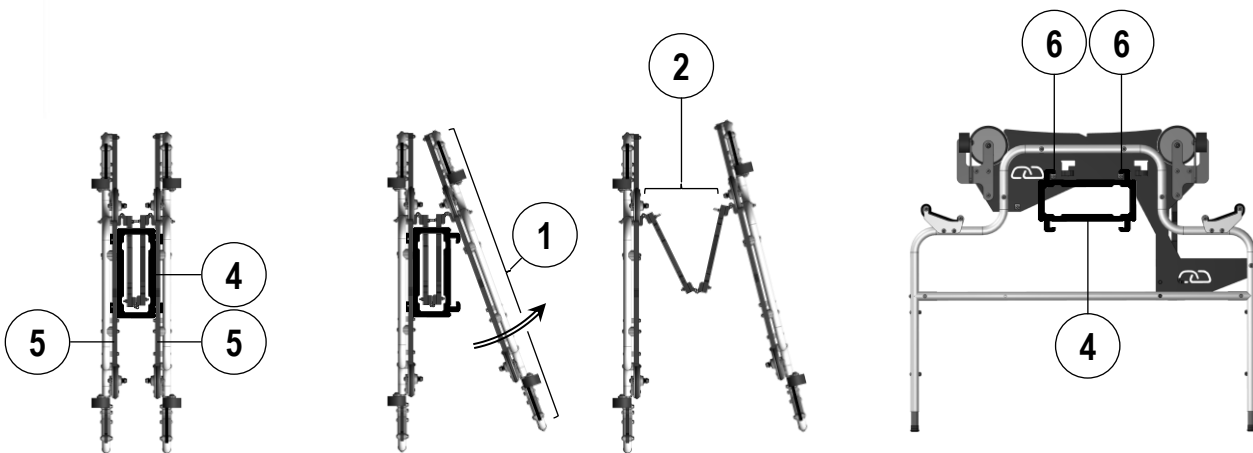

- Plaats de bovenste plaat [3]:
- ❺ Beweeg de twee zijframes [1] van elkaar om het opklapbaar middenframe [2] uit te klappen.
- ❻ Breng de uiteinden van beide zijden van de bovenste plaat [3] aan in de vergrendelingsgleuven van de twee glijpanelen [5]
- ❼ Zorg ervoor dat de rechter- en linkerframes [1] parallel zijn.
- ❽ Houd het middenframe [2] goed loodrecht op de zijframes [1].
- ❾ Duw de bovenste plaat [3] stevig naar beneden in de vergrendelingsgleuven van de glijpanelen [5] met uw vuist.

**SEKURFIT™ is nu uitgeklapd en beveiligd. U kunt beginnen met het gebruik ervan.**



SEKURFIT®

 SEKURIT  
service

## 3. Montage-instructies 2/2

### 3.2. klap de SEKURFIT™-tafel op

- Uitgangspositie: ❶ De SEKURFIT™-tafel staat op zijn vier poten, uitgeklappt en beveiligd door de bovenste plaat [3].

Verwijder de bovenste plaat [3]:

- Hef de bovenste plaat [3] op om deze los te maken van de vergrendelings sleuven van de twee zijframes [1].
- ❷ Vergroot de ruimte tussen de zijframes [1] door ze te draaien en van elkaar af te bewegen.
- ❸ Verwijder de bovenste plaat [3].
- ❹ Plaats deze op de haken [6] aan de buitenkant van het zijframe [1]. Eenmaal op zijn plaats, zal deze daar blijven, direct toegankelijk voor de gebruiker.

- Plaats de vergrendelingsplaat [4] terug:

- ❺ Pak de vergrendelingsplaat [4] en vouw het opklapbaar middenframe [2] samen om de zijframes [1] dicht bij elkaar te brengen.
- ❻ Schuif de uiteinden van beide zijden van de vergrendelingsplaat [4] in de vergrendelings sleuven van de twee glijpanelen [5].
- ❼ Zorg ervoor dat alles goed is samengevouwen.
- ❸ Beveilig de vergrendelingsplaat [4] door deze naar beneden te schuiven in de vergrendelings sleuven van de glijpanelen.

**De SEKURFIT™-tafel is nu opgeklapt en beveiligd. U kunt het nu vervoeren en/of opslaan.**

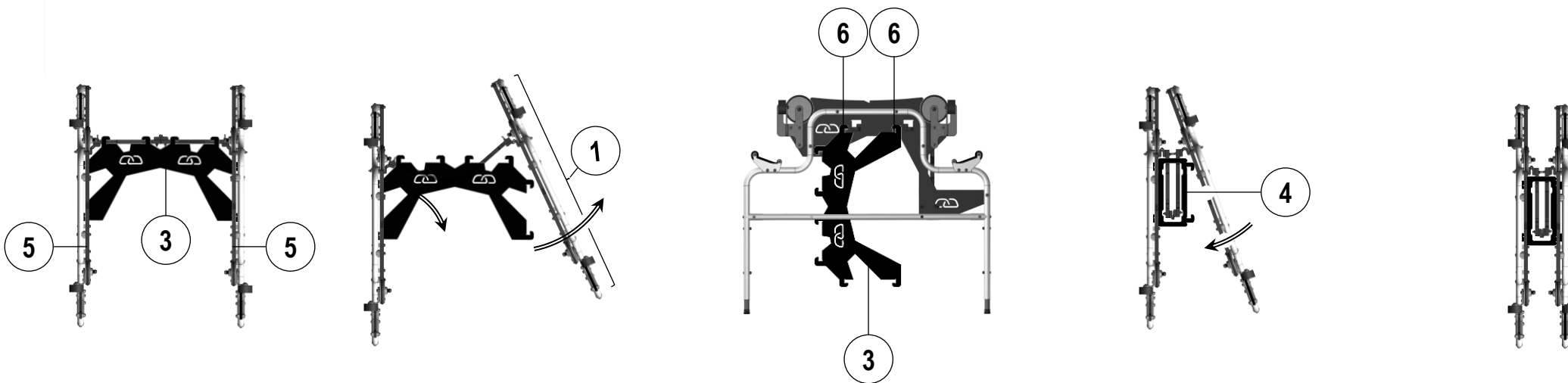

SEKURFIT®

SEKURIT  
service

## 4. Aanpassingen

### 4.1. Pas de hoogte van SEKURFIT™ aan

- In de hoofdbuis [7] van SEKURFIT™ is een set van vier boorgaten aangebracht.
- Elk bestaat uit 2 gaten van verschillende diameter; het grotere is bedoeld om het kop van een schroef te ontvangen;
- Aanvullend is er een set boorgaten aangebracht in de pootbuizen [8];
- Afhankelijk van de aanpassing kunnen sommige gaten van de hoofdbuis worden bedekt door de pootbuis;
- Twee schroeven moeten worden gebruikt om de hoogte van de tafel te beveiligen. Ze moeten worden geplaatst in de twee meest afgelegen vrije gaten in de hoofdbuis. De onderstaande afbeelding toont de locatie van de schroeven en de overeenkomstige hoogte van de tafel;

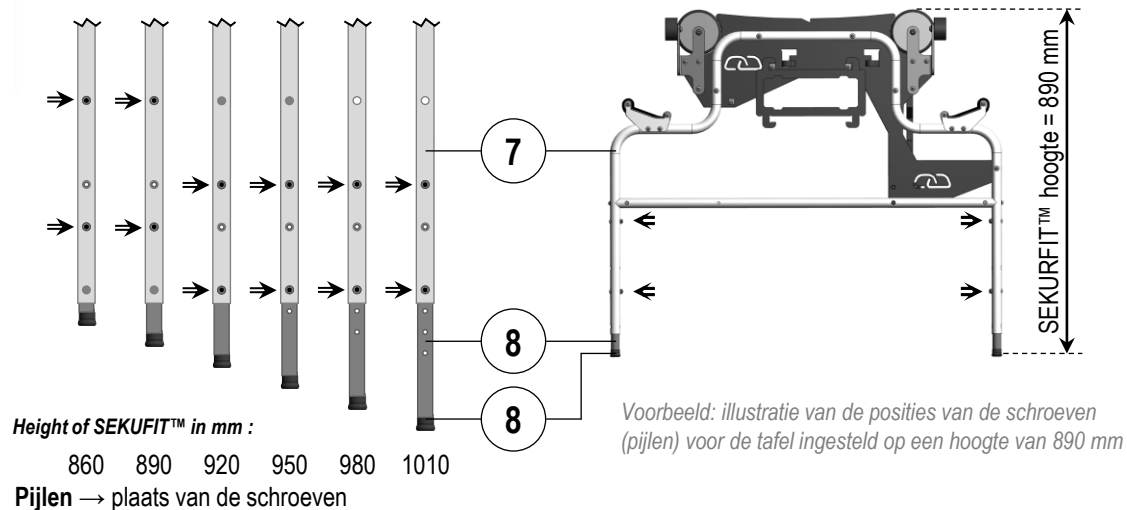

### 4.2. Stel de wrijving van de rol af

- De wrijving binnenin de rollen [9] van SEKURFIT™ moet worden afgesteld om het volgende te behalen:
  - hoog genoeg zijn om het glas stabiel te houden voor voorbereidingswerkzaamheden zoals schoonmaken of het verplaatsen van de voorruit op de tafel;
  - Gematigd genoeg zijn om te voorkomen dat de monteur onnodige inspanningen moet leveren tijdens de voorbereiding;
- Gebruik de M8-borgmoer [10] op de as van elke rol om de wrijving aan te passen;
- Draai de borgmoer [10] langzaam met een draaiing van 1/16, terwijl tegelijkertijd het weerstandsmoment wordt getest met de andere hand door de rotatie van de rol [9] te forceren.

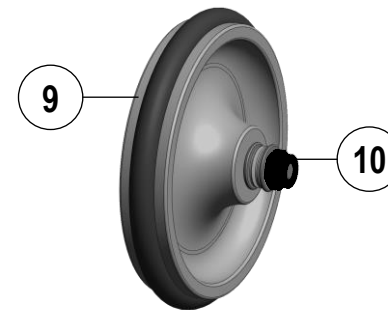

SEKURFIT®

SEKURIT  
service

# INSPECTIE VAN DE VOORRUIT

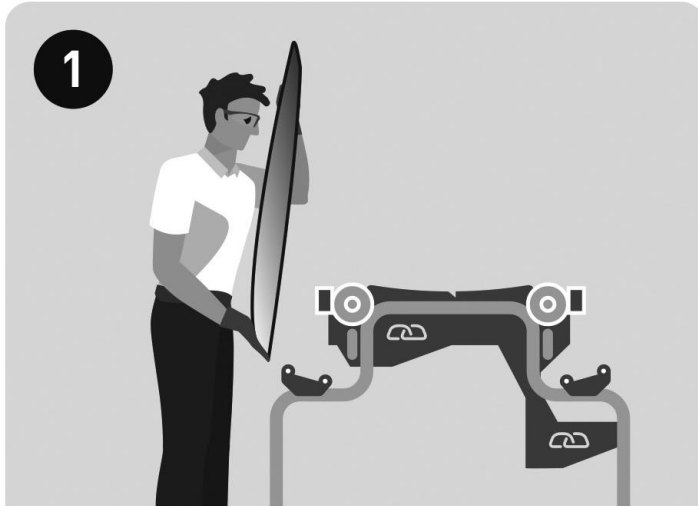

Benader de montagetafel terwijl u de voorruit dicht tegen de carrosserie houdt.

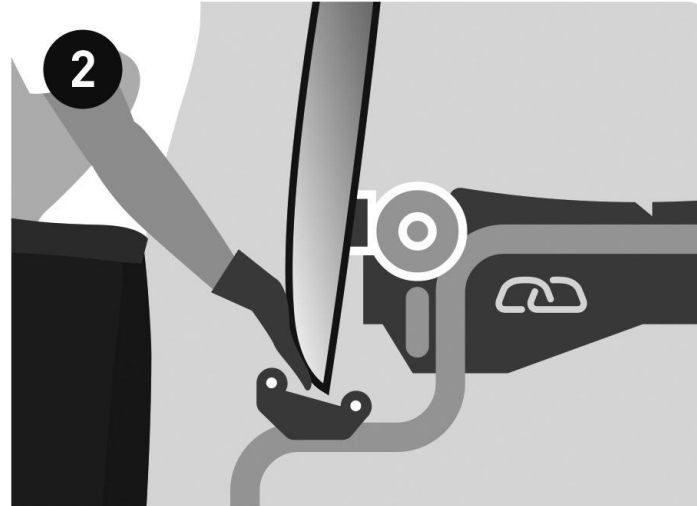

Plaats de voorruit in het midden van het rubberen kussen.

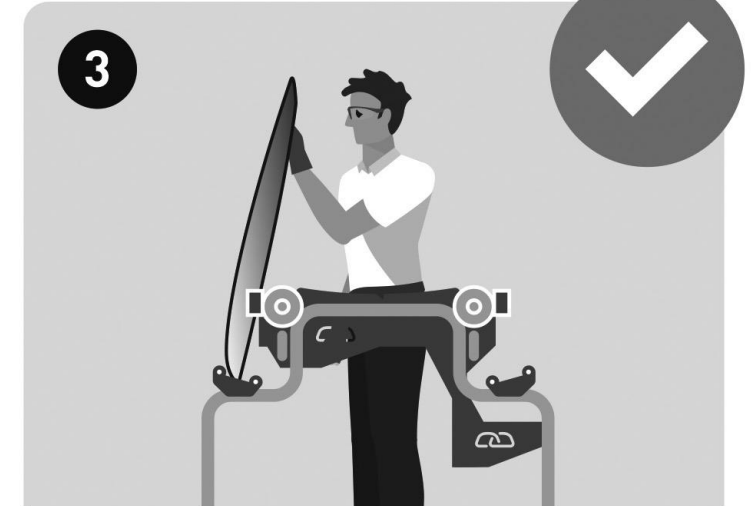

De voorruit staat nu in een ideale verticale positie om te inspecteren.

# INSTALLATIE VAN DE VOORRUIT



4  
Trek de voorruit met een draaiende beweging over het rubberen kussen.

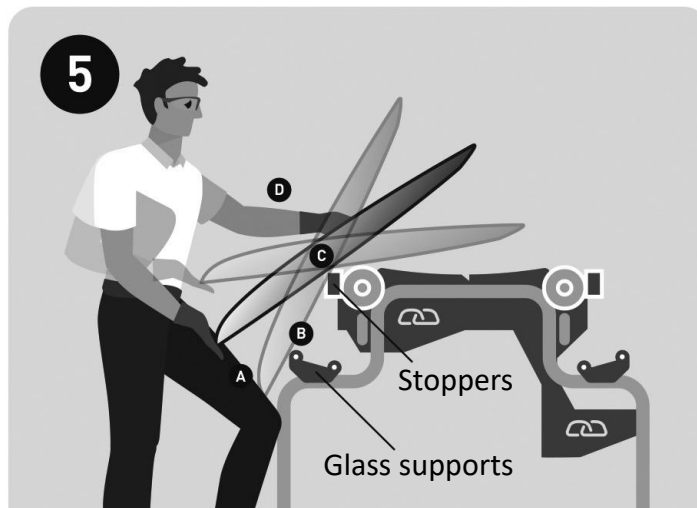

- 5
- A. Plaats de voorruit tegen je been.
  - B. Voorruit tegen glassteunen gedrukt.
  - C. Voorruit tegen stoppers gedrukt.
  - D. Verwijder de bovenste arm.

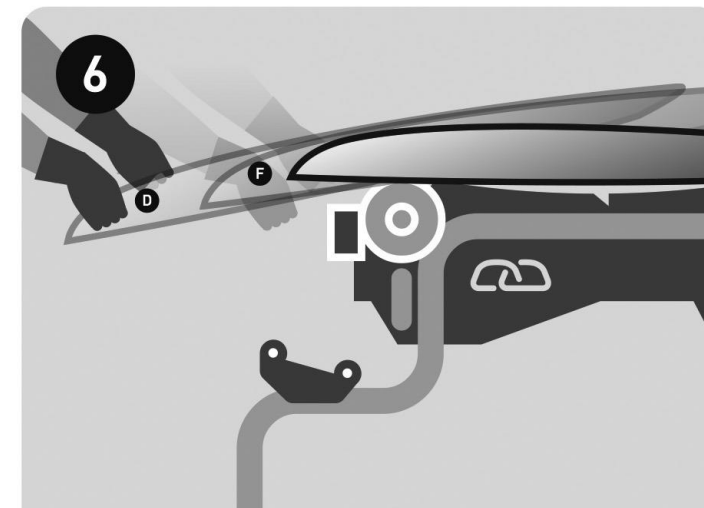

- 6
- E. Controleer het zakken van de voorruit met beide handen.
  - F. Duw langzaam met beide handen op de voorruit om het volledig horizontaal te rollen.



# INSTALLATIE VAN DE VOORRUIT

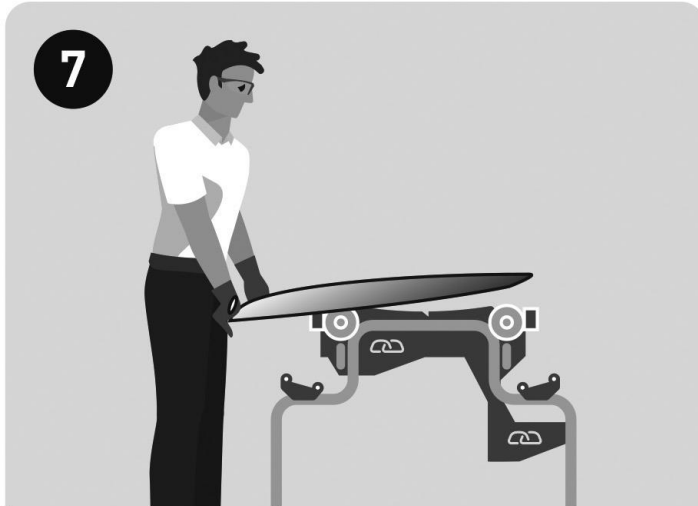

Soms is de voorruit voorzien van een rubberen rand aan de bovenkant. Druk in dat geval je twee handen op de voorruit.

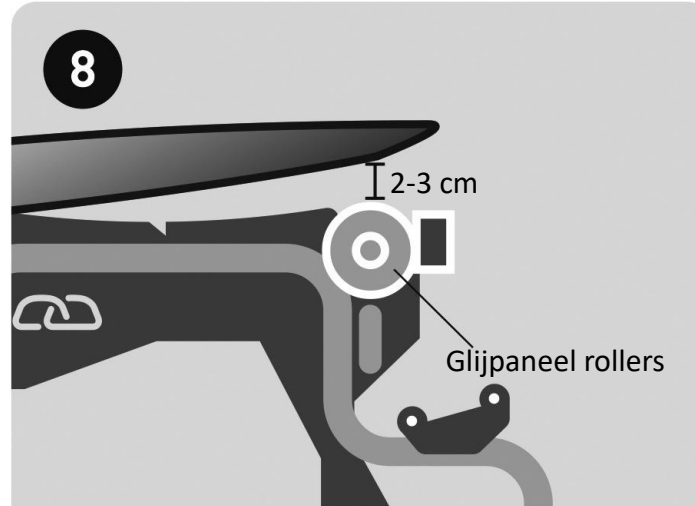

Zorg voor een ruimte van 2-3 cm tussen de bovenkant van de voorruit en de glijpaneel rollers.



Duw de voorruit naar het stabiele eindpunt met behulp van je lichaam.

# DE VOORRUIT OMKEREN

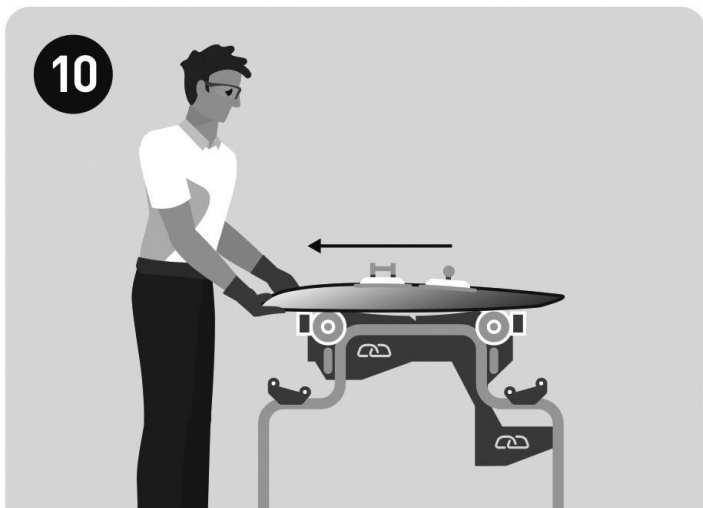

Trek de voorruit naar achteren.

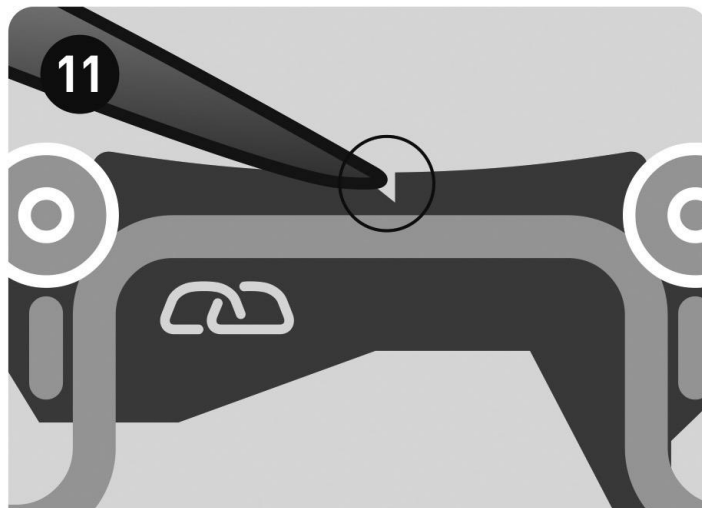

Zet de voorruit vast in de inkepingen voordat u het optilt.

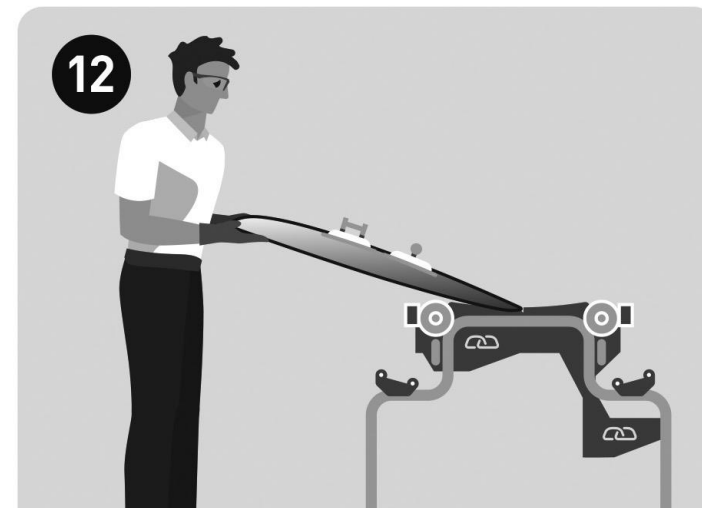

Til de voorruit langzaam op tot een verticale positie.

# DE VOORRUIT OMKEREN

13

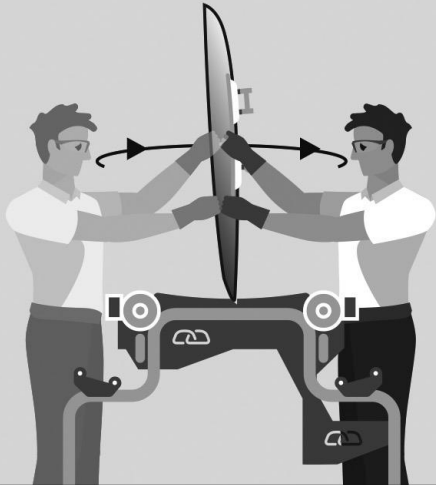

Draai rond de tafel terwijl je de voorruit in verticale positie houdt.

14

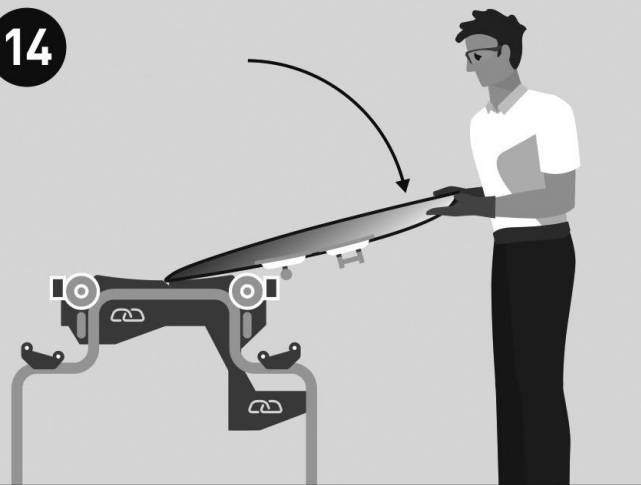

Controleer het zakken van de voorruit.

15

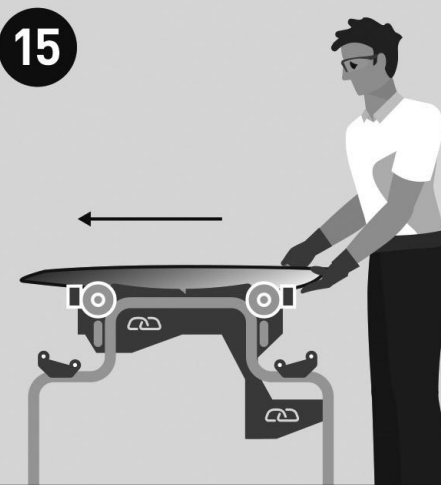

Duw het naar het midden van de tafel naar je eindpositie.

## DE VOORRUIT OMHOOG DOEN

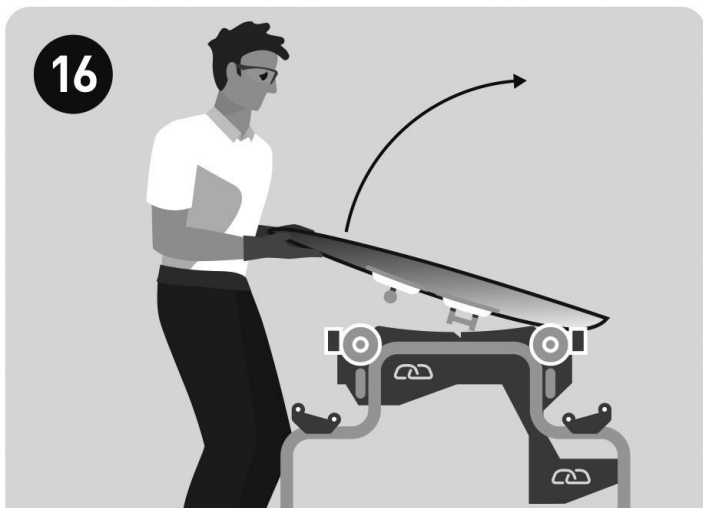

16  
Gebruik je knieën (niet je rug) en begin met het optillen van de voorruit.

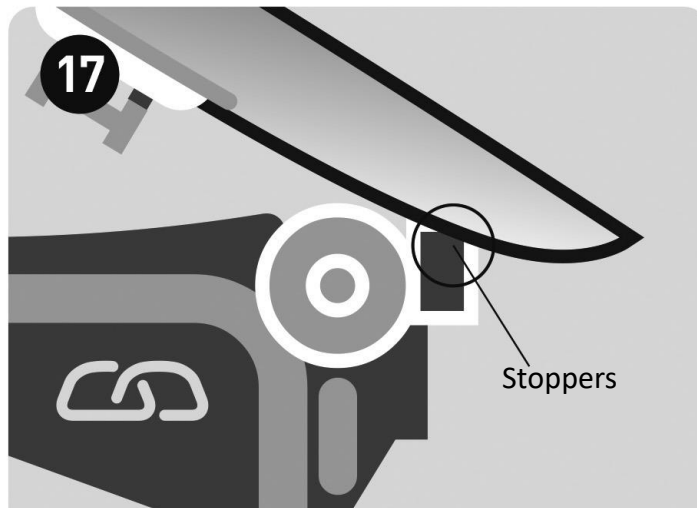

17  
Kijk naar de stoppers, zodra het oppervlak van de voorruit er contact mee maakt, is de voorruit erg stabiel.

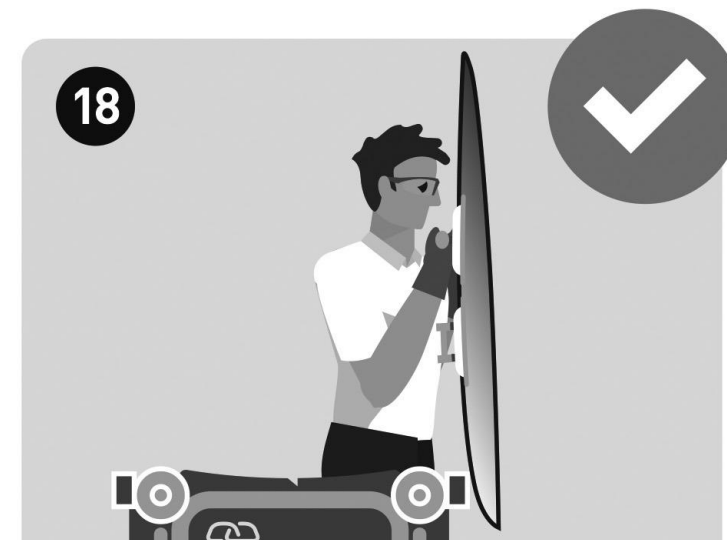

18  
Blijf lopen tot je lichaam de bovenste steun van de tafel raakt. Buig je rug niet tegen, je gezicht moet zo dicht mogelijk bij de voorruit zijn.

## 6. Reserveonderdelen & Afterservice

Picture	Sekurit service code	Product description
	9209300111	SEKURFIT™ Rubbere onderdeel voor <b>glasondersteuning [11]</b>
	9209300112	SEKURFIT™ Rubbere onderdeel voor <b>glasstopper [12]</b>
	9209300113	SEKURFIT™ <b>Rubbere einddop [14]</b>
	9209302001	SEKURFIT™ <b>Ring voor roller [13]</b>

### 6.1. Reserveonderdelen

Er zijn vier reserveonderdelen beschikbaar in de Sekurit Service Webshop. Ze zijn allemaal samengesteld uit rubber met een hoge grip en ontworpen om in contact te komen met het glas. De tabel hiernaast somt ze op met de referenties:

### 6.2. Afterservice

Deze reserveonderdelen worden als verbruiksartikelen beschouwd. Voor problemen met andere onderdelen zal Sekurit Service de belangrijkste componenten van de tafel toegankelijk houden tot ten minste het jaar 2029. Neem contact op met uw lokale verkoopvertegenwoordiger van Sekurit Service voor vragen met betrekking tot de afterservice.

SEKURFIT®

 SEKURIT  
service

## 7. Onderhoud en reiniging

### 7.1 Onderhoud is minimaal:

gebruik geen smeermiddel binnenin de as van de rol, dit kan de afstelling van de wrijving van de rol [9] verstoren en de rol zelf beschadigen  
plastic en rubberen onderdelen mogen niet in contact komen met oplosmiddelen, olie of vet. Dit kan hun mechanische eigenschappen schaden, evenals hun vermogen om in contact te zijn met glas

### 7.2 Reiniging:

SEKURFIT™ is gemaakt van hoogwaardig duurzaam materiaal. Om er vele jaren het beste uit te halen, raden we aan om het te beschermen met een beschermend zeil tegen vocht, regen en stof wanneer u SEKURFIT™ moet reinigen, gebruik dan een droge zachte doek om stof te verwijderen. In geval van vlekken, gebruik een zachte doek geïmpregneerd met water en gewone zachte zeep in geval van besmetting met lijm, is het beste om te wachten tot het uithardt en het dan voorzichtig af te schrapen. Gebruik nooit een oplosmiddel.

Rubberen onderdelen kunnen af en toe vervuild raken met stof. Om een goede grip te behouden en krassen op glas te voorkomen, raden we aan om stof te verwijderen door een droge zachte doek aan te brengen. In het geval dat stof vast zit op het oppervlak van rubberen componenten, kunt u dan een zachte doek geïmpregneerd met water en gewone zachte zeep gebruiken. Indien de glasstopper [12] plaatselijk beschadigd is of wanneer de gripkracht is afgenomen, kunt u deze een kwartslag draaien om het oppervlak dat in contact komt met glas te vernieuwen.

## 8. Garantie

SEKURFIT™ heeft een garantie van twee jaar bij normaal gebruik, met uitzondering van de rubberen componenten die als verbruiksartikelen worden beschouwd. De technische dienst van Sekurit zal geen verlies of schade dekken die het gevolg is van abnormaal gebruik, zoals het niet naleven van de gestandaardiseerde procedure voor de voorbereiding van autoglas, overbelasting, schokken met andere apparatuur, wijzigingen, onjuiste mechanische afstellingen, perforatie of snijden door glas of mes, afzetting van vuil, lijmresten, gebruik van olie of oplosmiddel, enz., of langdurige blootstelling aan vochtigheid, regen of direct zonlicht.

Onderdelen worden beschouwd als verbruiksartikelen. Met uitzondering van de rubberen dop [14] [Sekurit Service ref.: 9209300113], en gezien de hoge kwaliteit van het materiaal dat gebruikt wordt in de SEKURFIT™ componenten, hebben deze onderdelen een garantie van één jaar bij normaal gebruik, met uitzondering van verlies of schade als gevolg van abnormaal gebruik, zoals hierboven beschreven, of langdurige blootstelling aan vochtigheid, regen of direct zonlicht.

De rubberen dop [14] [Sekurit Service ref.: 9209300113], die het uiteinde van de poten bedekt die in contact komen met de vloer van de werkplaats, heeft geen garantie, aangezien de levensduur sterk afhankelijk is van de gebruiksomstandigheden en de aard van de vloer. Er kunnen sporen van slijtage op het materiaal van de huls verschijnen, afhankelijk van de aard van de vloer. Sekurit Service is niet verantwoordelijk voor dergelijke sporen.

SEKURFIT™

 SEKURIT  
service